

Apr.22



# CITROËN JUMPER UND ë-JUMPER

max. Reichweite<sup>1</sup> (in km) nach WLTP komb.

PREISE

AUSSTATTUNGEN

TECHNISCHE DATEN



INSPIRED  
BYPRO

[business.citroen.at](https://business.citroen.at)

JUMPER KASTENWAGEN KOMFORT

Aufbau	Gewichts- klasse	Motor		Nutzlast max. in kg	Verbrauch kombiniert <sup>1</sup>		NoVA <sup>2</sup> %	Malus in Euro	Listenpreis in Euro		
					l/100 km	CO2 g/km			exkl. NoVA und 20% Ust.	inkl. NoVA und exkl.20% Ust.	inkl. NoVA und 20% Ust. <sup>3</sup>
L1H1	30	BlueHDi 120 S&S	2CU91DHNXKB0A0E0	942	8.3	218	12%	0	29 520	32 712	38 616
	33	BlueHDi 120 S&S	2CU91EHNXKB0A0E0	1 242	8.4	221	12%	0	31 520	34 952	41 256
	33	BlueHDi 140 S&S	2CU91EHNYKB0A0E0	1 227	8.4	221	12%	0	32 620	36 184	42 708
max. Reichweite bis zu 1100 km				bis zu 247 km							
L1H2	33	BlueHDi 140 S&S	2CU91JHNYKB0A0E0	1 197	8.9	232	14%	0	33 420	37 749	44 433
L2H1	33	BlueHDi 140 S&S	2CU93EHNYKB0A0E0	1 187	8.5	222	12%	0	33 420	37 080	43 764
	35	BlueHDi 140 S&S	2CU93FHNYKB0A0E0	1 387	8.6	224	13%	0	34 550	38 692	45 602
L2H2	30	BlueHDi 120 S&S	2CU93IHNYKB0A0E0	877	8.8	231	14%	0	31 120	35 127	41 351
	33	BlueHDi 140 S&S	2CU93JHNYKB0A0E0	1 162	8.9	233	15%	0	34 220	39 003	45 847
	35	BlueHDi 140 S&S	2CU93KHNYKB0A0E0	1 362	9.0	236	15%	0	35 350	40 303	47 373
L3H2	35	BlueHDi 140 S&S	2CU95KHNYKB0A0E0	1 312	9.0	237	15%	0	36 150	41 223	48 453
	35+ (Verstärkt*)	BlueHDi 140 S&S	2CU95LHNYKB0A0E0	1 272	9.1	239	16%	60	36 550	42 108	49 418
L3H3	35	BlueHDi 140 S&S	2CU95NHNYKB0A0E0	1 287	9.5	250	18%	720	36 950	43 971	51 361
L4H2	35+ (Verstärkt*)	BlueHDi 140 S&S	2CU97LHNYKB0A0E0	1 227	9.2	241	16%	180	37 350	43 156	50 626
L4H3	35+ (Verstärkt*)	BlueHDi 140 S&S	2CU97OHNYKB0A0E0	1 197	9.7	254	19%	960	38 150	46 009	53 639
	35+ (Verstärkt*)	BlueHDi 165 S&S	2CU97OHNZKB0A0E0	1 192	9.6	252	18%	840	39 250	46 805	54 655

1) Die angegebenen Werte zur Reichweite und zum Stromverbrauch entsprechen dem WLTP-Prüfverfahren, auf dessen Grundlage Neuanzeiger seit 1. September 2018 typgenehmigt werden. 2) 3) Die angegebenen Werte sind Richtwerte und können je nach Ausstattung variieren.

JUMPER KASTENWAGEN KOMFORT +

Aufbau	Gewichts- klasse	Motor		Nutzlast max. in kg	Verbrauch kombiniert <sup>1</sup>		NoVA <sup>2</sup> %	Malus in Euro	Listenpreis in Euro		
					l/100 km	CO2 g/km			exkl. NoVA und 20% Ust.	inkl. NoVA und exkl.20% Ust.	inkl. NoVA und 20% Ust. <sup>3</sup>
L1H1	33	BlueHDi 120 S&S	2CU91ELNXKB0A0E1	1 242	8.5	222	12%	0	33 270	36 912	43 566
	33	BlueHDi 140 S&S	2CU91ELNYKB0A0E1	1 227	8.5	222	12%	0	34 370	38 144	45 018
	35+ (Verstärkt*)	Batterie 37 kWh	2CU91GLQ76B009E0	1 090			0%	0	57 990	57 990	69 588
L2H1	33	BlueHDi 140 S&S	2CU93ELNYKB0A0E1	1 187	8.5	223	13%	0	35 170	39 392	46 426
	35	BlueHDi 140 S&S	2CU93FLNYKB0A0E1	1 387	8.6	226	13%	0	36 300	40 669	47 929
L2H2	30	BlueHDi 120 S&S	2CU93ILNXKB0A0E1	877	8.9	232	14%	0	32 870	37 122	43 696
	33	BlueHDi 140 S&S	2CU93JLNYKB0A0E1	1 162	8.9	234	15%	0	35 970	41 016	48 210
	35	BlueHDi 140 S&S	2CU93KLNYKB0A0E1	1 362	9.0	237	15%	0	37 100	42 315	49 735
	35	BlueHDi 165 S&S	2CU93KLNZKB0A0E1	1 357	9.0	236	15%	0	38 200	43 580	51 220
	35+ (Verstärkt*)	BlueHDi 165 S&S	2CU93LLNZKB0A0E1	1 317	9.1	238	16%	0	38 600	44 426	52 146
35+ (Verstärkt*)	Batterie 37 kWh	2CU93LLQ76B009E0	1 040			0%	0	59 990	59 990	71 988	
L3H2	35	BlueHDi 140 S&S	2CU95KLNYKB0A0E1	1 312	9.1	239	16%	60	37 900	43 674	51 254
	35	BlueHDi 165 S&S	2CU95KLNZKB0A0E1	1 307	9.0	237	15%	0	39 000	44 500	52 300
	35+ (Verstärkt*)	BlueHDi 140 S&S	2CU95LLNYKB0A0E1	1 272	9.2	240	16%	120	38 300	44 198	51 858
	35+ (Verstärkt*)	BlueHDi 165 S&S	2CU95LLNZKB0A0E1	1 267	9.1	239	16%	60	39 400	45 414	53 294
	35+ (Verstärkt*)	Batterie 70 kWh	2CU95LLS76B009E0	710			0%	0	66 380	66 380	79 656
40+ (Verstärkt*)	Batterie 70 kWh	2CU95MLS76B009E0	1 170			0%	0	81 120	81 120	97 344	
L3H3	35+ (Verstärkt*)	BlueHDi 165 S&S	2CU95OLNZKB0A0E1	1 242	9.6	252	18%	840	40 200	47 926	55 966
L4H2	35+ (Verstärkt*)	BlueHDi 140 S&S	2CU97LLNYKB0A0E1	1 227	9.2	242	16%	240	39 100	45 246	53 066
	35+ (Verstärkt*)	BlueHDi 165 S&S	2CU97LLNZKB0A0E1	1 222	9.2	241	16%	180	40 200	46 462	54 502
	35+ (Verstärkt*)	Batterie 70 kWh	2CU97LLS76B009E0	665			0%	0	67 380	67 380	80 856
	40+ (Verstärkt*)	Batterie 70 kWh	2CU97MLS76B009E0	1 125			0%	0	82 120	82 120	98 544
L4H3	35+ (Verstärkt*)	BlueHDi 140 S&S	2CU97OLNYKB0A0E1	1 197	9.7	255	19%	1 020	39 900	48 151	56 131
	35+ (Verstärkt*)	BlueHDi 165 S&S	2CU97OLNZKB0A0E1	1 192	9.7	253	19%	900	41 000	49 340	57 540
	35+ (Verstärkt*)	Batterie 70 kWh	2CU97OLS76B009E0	665			0%	0	68 380	68 380	82 056
	40+ (Verstärkt*)	Batterie 70 kWh	2CU97PLS76B009E0	1 125			0%	0	83 120	83 120	99 744

## JUMPER PRITSCHEN KOMFORT

Aufbau	Gewichts-		Motor		Nutzlast	Verbrauch kombiniert <sup>1</sup>		NoVA <sup>2</sup>	Malus	Listenpreis in Euro		
	klasse					max. in kg	l/100 km			CO2 g/km	%	in Euro
EINZEL KABINE	L1	33	BlueHDi 140 S&S	2CU92EHNYKB0GAE0	1 168	10.1	266	21%	1 680	32 020	40 074	46 478
	L2	33	BlueHDi 140 S&S	2CU94EHNYKB0GAE0	1 223	10.3	269	22%	1 860	32 420	41 062	47 546
	L3	35	BlueHDi 140 S&S	2CU96FHNYKB0GAE0	1 368	10.5	275	23%	2 220	34 350	44 121	50 991
	bis zu	35+ (Verstärkt*)	BlueHDi 140 S&S	bis zu 247	1 293	#N/A	#N/A	#N/A	#N/A	35 150	#N/A	#N/A
L4	35+ (Verstärkt*)	BlueHDi 165 S&S	2CU98GHNZKB0GAE0	1 288	10.4	273	23%	2 100	36 250	46 338	53 588	
DOPPEL- KABINE	L2	33	BlueHDi 140 S&S	2CU94WHNYKB0GAE0	1 086	10.4	273	23%	2 100	33 870	43 410	50 184
	L3	35	BlueHDi 140 S&S	2CU96XHNYKB0GAE0	1 226	10.7	282	24%	2 640	35 800	46 682	53 842
	L3	35+ (Verstärkt*)	BlueHDi 140 S&S	2CU96YHNYKB0GAE0	1 186	10.8	282	24%	2 640	36 200	47 178	54 418
	L4	35+ (Verstärkt*)	BlueHDi 140 S&S	2CU98YHNYKB0GAE0	1 143	10.9	286	25%	2 880	36 600	48 280	55 600

## JUMPER PRITSCHEN KOMFORT +

Aufbau	Gewichts-		Motor		Nutzlast	Verbrauch kombiniert <sup>1</sup>		NoVA <sup>2</sup>	Malus	Listenpreis in Euro		
	klasse					max. in kg	l/100 km			CO2 g/km	%	in Euro
EINZEL KABINE	L3	35	BlueHDi 140 S&S	2CU96FLNYKB0GAE0	1 368	10.6	277	23%	2 340	36 100	46 393	53 613
	L4	35+ (Verstärkt*)	BlueHDi 140 S&S	2CU98GLNYKB0GAE0	1 293	10.7	281	24%	2 580	36 900	47 986	55 366
	L4	35+ (Verstärkt*)	BlueHDi 165 S&S	2CU98GLNZKB0GAE0	1 288	10.5	275	23%	2 220	38 000	48 610	56 210
DOPPEL- KABINE	L3	35+ (Verstärkt*)	BlueHDi 140 S&S	2CU96YLNYKB0GAE0	1 186	10.8	283	25%	2 700	37 950	49 788	57 378
	L3	35+ (Verstärkt*)	BlueHDi 165 S&S	2CU96YLNZKB0GAE0	1 181	10.6	277	23%	2 340	39 050	50 022	57 832
	L4	35+ (Verstärkt*)	BlueHDi 140 S&S	2CU98YLNYKB0GAE0	1 143	11.0	287	25%	2 940	38 350	50 528	58 198
	L4	35+ (Verstärkt*)	BlueHDi 165 S&S	2CU98YLNZKB0GAE0	1 138	10.7	281	24%	2 580	39 450	51 148	59 038

# CITROËN (ë-)JUMPER FAHRGESTELL & JUMPER KIPPER - PREISE

Apr.22

## JUMPER FAHRGESTELL KOMFORT

Aufbau	Gewichts- klasse	Motor	Versionscode	Nutzlast max. in kg	Verbrauch kombiniert <sup>1</sup>		NoVA <sup>2</sup> %	Malus in Euro	Listenpreis in Euro			
					l/100 km	CO2 g/km			exkl. NoVA und 20% Ust.	inkl. NoVA und exkl.20% Ust.	inkl. NoVA und 20% Ust. <sup>3</sup>	
EINZEL- KABINE	L2	35+ (Verstärkt*)	BlueHDi 140 S&S	2CU94GHNYKB0A0E0	1 603	11.1	292	26%	3 240	32 650	44 029	50 559
	L3	35+ (Verstärkt*)	BlueHDi 140 S&S	2CU96GHNYKB0A0E0	1 583	11.2	293	27%	3 300	33 450	45 432	52 122
	L4	35+ (Verstärkt*)	BlueHDi 165 S&S	2CU98GHNZKB0A0E0	1 578	11.0	288	26%	3 000	34 950	46 687	53 677
max. reicnw bis zu 116 bis zu 247												
DOPPEL- KABINE	L3	35	BlueHDi 140 S&S	2CU96XHNYKB0A0E0	1 411	11.4	299	28%	3 660	34 500	47 470	54 370
	L4	35+ (Verstärkt*)	BlueHDi 165 S&S	2CU98YHNYKB0A0E0	1 366	11.4	300	28%	3 720	36 400	49 962	57 242

## JUMPER FAHRGESTELL KOMFORT +

Aufbau	Gewichts- klasse	Motor	Versionscode	Nutzlast max. in kg	Verbrauch kombiniert <sup>1</sup>		NoVA <sup>2</sup> %	Malus in Euro	Listenpreis in Euro			
					l/100 km	CO2 g/km			exkl. NoVA und 20% Ust.	inkl. NoVA und exkl.20% Ust.	inkl. NoVA und 20% Ust. <sup>3</sup>	
EINZEL- KABINE	L4	35+ (Verstärkt*)	BlueHDi 165 S&S	2CU98GLNZKB0A0E0	1 578	11.0	288	26%	3 000	36 700	48 892	56 232
	L2S	35+ (Verstärkt*)	Batterie 70 kWh	2CU99GLS76B009E0	1 015			0%	0	62 630	62 630	75 156
	L3	35+ (Verstärkt*)	Batterie 70 kWh	2CU96GLS76B009E0	1 015			0%	0	62 930	62 930	75 516
	L4	35+ (Verstärkt*)	Batterie 70 kWh	2CU98GLS76B009E0	#N/A			0%	0	63 530	63 530	76 236
	L3	40+ (Verstärkt*)	Batterie 70 kWh	2CU96HLS76B009E0	1 585			0%	0	77 670	77 670	93 204
	L4	40+ (Verstärkt*)	Batterie 70 kWh	2CU98HLS76B009E0	1 575			0%	0	78 270	78 270	93 924
DOPPEL- KABINE	L3	35+ (Verstärkt*)	Batterie 70 kWh	2CU96YLS76B009E0	790			0%	0	64 230	64 230	77 076
	L3	40+ (Verstärkt*)	Batterie 70 kWh	2CU96ZLS76B009E0	nd			0%	0	78 970	78 970	94 764

## JUMPER KIPPER KOMFORT

Aufbau	Gewichts- klasse	Motor	Versionscode	Nutzlast max. in kg	Verbrauch kombiniert <sup>1</sup>		NoVA <sup>2</sup> %	Malus in Euro	Listenpreis in Euro			
					l/100 km	CO2 g/km			exkl. NoVA und 20% Ust.	inkl. NoVA und exkl.20% Ust.	inkl. NoVA und 20% Ust. <sup>3</sup>	
EINZEL- KABINE	L2 <sup>4</sup>	35	BlueHDi 140 S&S	2CU94FHNYKB0A0E0	841	11,9	312	30%	4 440	36 480	51 514	58 810

\*Verstärktes Fahrwerk, größere Bremsen und Räder (16") und höhere Anhängelast

<sup>1</sup> Verbrauchswerte: Seit dem 1. September 2017 werden bestimmte Neuwagen nach dem weltweit harmonisierten Prüfverfahren für Personenwagen und leichte Nutzfahrzeuge (Worldwide harmonized Light vehicles Test Procedure, WLTP), einem neuen, realistischeren Prüfverfahren zur Messung des Kraftstoffverbrauchs und der Co2-Emissionen, typgenehmigt. Seit dem 1. September 2018 ersetzt WLTP das bisherige NEFZ (Neuer Europäischer Fahrzyklus) Prüfverfahren. Die hier angegebenen Verbrauchs- und Co2-Emissionswerte wurden nach dem gemäß VO (EG) Nr. 715/2007 und VO (EU) Nr. 2017/1151 ermittelt. Die angegebenen Werte beziehen sich auf ein Fahrzeug in Serienausstattung und sind ausschließlich als Richtwerte zu verstehen. Bitte beachten Sie, dass sich die angegebenen Werte aufgrund unterschiedlicher Spezifikationen oder Sonderausstattungen unterscheiden bzw. erhöhen können. Kraftstoffverbrauch und Co2-Emissionen hängen in der Praxis zudem vom Fahrverhalten und anderen nichttechnischen Faktoren wie z.B. Straßen-, Verkehrs- und Witterungsverhältnissen ab, sodass sich abweichende Werte ergeben können.









<sup>2</sup> NoVA: Normverbrauchsabgabe in % unter Berücksichtigung des NoVA-Abschlags lt. -- 6 NoVAG. Die NoVA ist abhängig vom WLTP-Wert der Co2-Emissionen in Gramm/km. Bemessungsgrundlage der NoVA ist der Netto-Kaufpreis (inkl. Sonderausstattung) exkl. USt. Die Berechnung der angeführten NoVA basiert auf dem Nettolistenpreis des Fahrzeugs in Serienausstattung und -bereifung. Bitte beachten Sie, dass Sonderausstattungen, die NoVA erhöhen können. Weitere Informationen zur NoVA finden Sie unter <https://www.citroen.at/nova.html>.

<sup>3</sup> Bruttolistenpreis: Unverbindlicher, nicht kartellierter Richtpreis inkl. NoVA unter Berücksichtigung des NoVA-Abschlags lt. -- 6 NoVAG und inkl. 20% USt. Die Berechnung der angeführten Bruttolistenpreise erfolgt immer anhand der Serienausstattung und -bereifung. Bitte beachten Sie, dass Sonderausstattungen die NoVA und somit den Bruttolistenpreis erhöhen können. Detaillierte Informationen zur NoVA erhalten Sie unter <https://www.citroen.at/nova.html>.

<sup>4</sup> verstärkte Blattfedern

## ABMESSUNGEN KASTENWAGEN

### LADEVOLUMEN in m<sup>3</sup>

L1	L2	L3	L4	I
		 15 m <sup>3</sup>	 17 m <sup>3</sup>	H3
 9,5 m <sup>3</sup>	 11,5 m <sup>3</sup>	 13 m <sup>3</sup>	 15 m <sup>3</sup>	H2
 8 m <sup>3</sup>	 10 m <sup>3</sup>			H1

### ABMESSUNGEN in mm

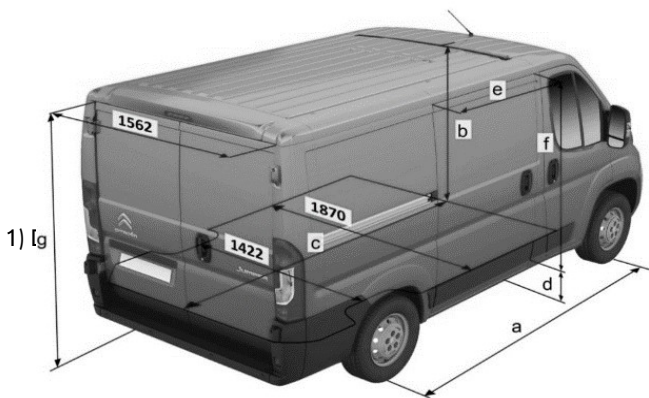

entsprecher

	L1		L2		L3		L4	
	H1	H2	H1	H2	H2	H3	H2	H3
a	3000		3450		4035		4035	
b	1662	1932	1662	1932	1932	2172	1932	2172
c	2670		3120		3705		4070	
d	493/602							
e	1075		1250		1250		1250	
f	1485	1755	1485	1755	1755		1755	
g	1520	1790	1520	1790	1790	2030	1790	2030

a = Radstand

b = max. Laderaumhöhe

c = max. Laderaumlänge

d = Ladekantenhöhe

e = Breite seitl. Schiebetür

f = Höhe seitl. Schiebetür

g = Höhe Heckflügeltür

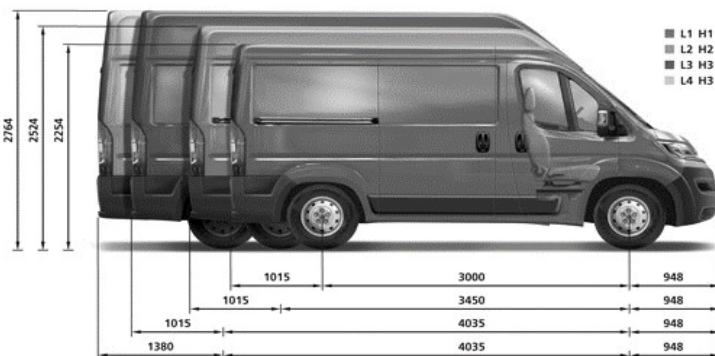

**Apr.22**

## ABMESSUNGEN PRITSCHEN

Bordwandhöhe: 400 mm / Höhe Pritschenboden bis Oberkante Trenngitter: 1474 mm / Höhe der Laderkante 910-950 mm

### L1 / EINZELKABINE

Pritscheninnenabmessungen: Länge 2798 mm, Breite 2034 mm

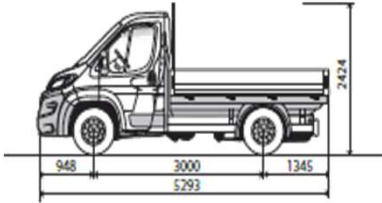

### L2 EINZELKABINE

max. Reichweite<sup>1</sup> (in km) nach WLTP komb.

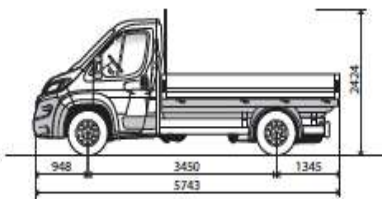

### L3 EINZELKABINE

Pritscheninnenabmessungen: Länge 3833 mm, Breite 2034 mm

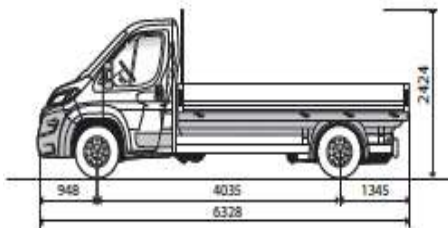

### L4 EINZELKABINE

Pritscheninnenmaße: Länge 4198 mm, Breite 2034 mm

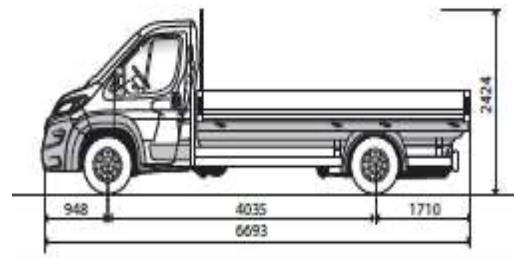

### L2 DOPPELKABINE

bis zu 116 Länge 2398 mm, Breite 2034 mm

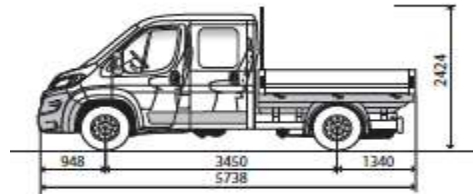

### L3 DOPPELKABINE

Länge 2888 mm, Breite 2034 mm

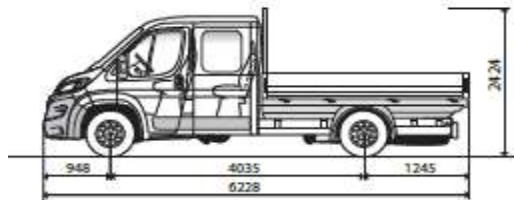

### L4 DOPPELKABINE

Länge 3338 mm, Breite 2034 mm

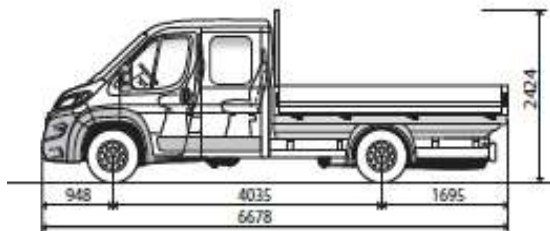



**Apr.22**

## ABMESSUNGEN FAHRGESTELL

Breite ohne Rückspiegel: 2050 mm / Breite mit Rückspiegeln: 2350 mm (maximal) / Höhe Rahmen : 640 - 652 mm

### L2 EINZELKABINE

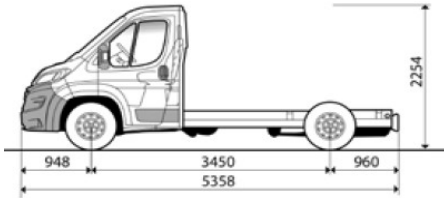

### L3 EINZELKABINE

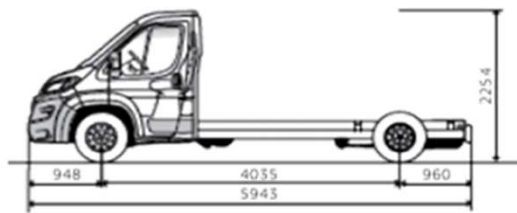

### L3 DOPPELKABINE

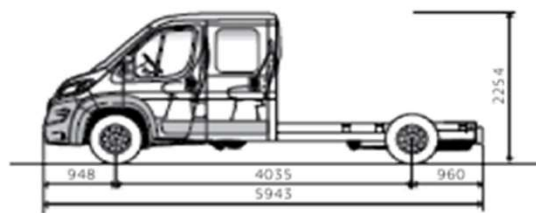

### L4 EINZELKABINE

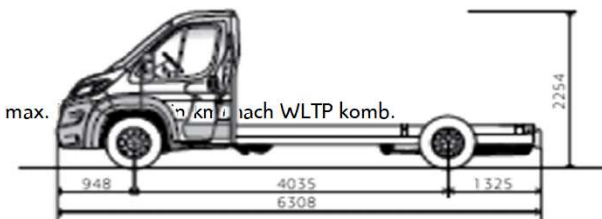

### L4 DOPPELKABINE

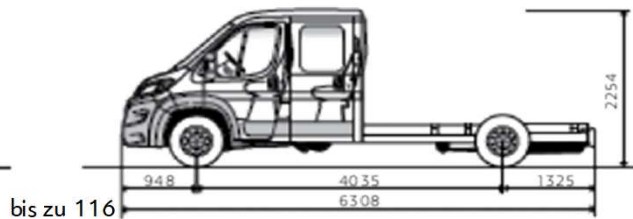

## ABMESSUNGEN KIPPER

Innenabmessungen der Pritsche des Kippers: 3200 x 2000 x 300 mm

### L2 EINZELKABINE

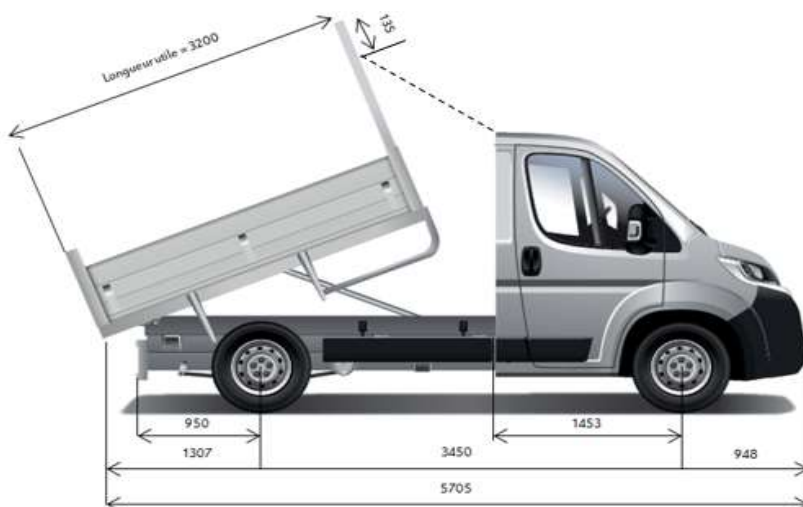

Serien- und Sonderausstattungen	Bedingungen	Options-Code	KOMFORT			KOMFORT +1			
			Kastenwagen	Pritsche	Fahrgestell / Kipper	Kastenwagen	Pritsche	Fahrgestell / Kipper	
KOMFORT	12-Volt-Steckdose im Laderaum		●	-	-	●	-	-	
	USB-Anschluss in der Fahrerkabine		-	-	-	●	●	●	
	Ablagefach über der Windschutzscheibe	JO01	-	-	● <sup>2</sup>	●	●	●	
	Halterung für Smartphone oder Tablet am oberen Teil der Mittelkonsole + Handschuhfach		-	-	-	●	●	●	
	bis zu 116	Ω)†	⌘◆	●	●	-	-	-	
	Laderaumbeleuchtung		●	-	-	●	-	-	
	<b>Komfort Paket:</b> Lederlenkrad + Licht- und Regensensor + Sitzsockelverkleidung + Luftdüsen in Silber-Optik + Einfassung	inkludiert NB08	VH04	-	-	-	450,-	450,-	450,-
	Kombiinstrument in Chrom-Optik			●	●	●	●	●	
	Zentralverriegelung mit 2 Plip			●	●	●	●	●	
	Außenspiegel elektrisch einstellbar und beheizbar			●	●	●	●	●	
	Außenspiegel elektrisch anklappbar	Serie bei AO01	HU02	-	-	-	100,-	100,-	100,-
	Außenspiegel, verbreitert (+15 mm)	Inkompatibel mit HU02, Serie bei Kipper	RX01	-	-	50,- / ●	-	●	50,- / ●
	Außenspiegel, verbreitert (+30 mm)	Inkompatibel mit HU02 und Kipper	RX05	-	-	70,- / -	-	-	70,- / -
	Einparkhilfe hinten, akustische Sensoren	nur für e-Jumper	UB01	-	-	-	●	-	-
	Rückfahrkamera		UB02	-	-	-	300,-	-	-
	Rückfahrkamera + Einparkhilfe hinten akustisch	nur für e-Jumper	UB09	-	-	-	300,-	-	-
Klimaanlage vorne manuell		RE01	1340,-	1340,-	1340,-	●	●	●	
Klimaanlage vorne automatik		RE07	-	-	-	160,-	160,-	160,-	
TÜREN & VERGLASUNG	Elektrische Fensterheber vorne (mit Schnellsenkaste)		●	●	●	●	●	●	
	Fenster seitlich links (bei Version Doppelkabine)		●	-	-	●	-	-	
	Flügeltüren hinten verblecht		●	-	-	●	-	-	
	Getönte Scheiben		●	●	●	●	●	●	
	Schiebetür rechts, verblecht		●	-	-	●	-	-	
	Schiebetür rechts, verglast	Serie für KW Doppelkabine	PC11	100,-	-	-	100,-	-	-
	Schiebetür seitlich links, verblecht	nicht für Versionen H3	PC12	400,-	-	-	400,-	-	-
	Flügeltüren hinten mit beheizbaren Scheiben, Trennwand verblecht (empfohlen bei Option "Trennwand mit vergittertem Fenster")		VC02	200,-	-	-	200,-	-	-
Hecktüren mit Öffnungswinkel 270°		LL02	350,-	-	-	350,-	-	-	
SICHERHEIT	ABS, Antiblockiersystem mit Notbremsassistent und ESP, Elektronisches Stabilitätsprogramm, beladungsabhängig (inkl. ASR und Anfahrassistent)		●	●	●	●	●	●	
	Elektronische Wegfahrsperre		●	●	●	●	●	●	
	Ersatzrad, vollwertig		●	●	●	●	●	●	
	3-Punkt-Sicherheitsgurte vorne mit pyrotechnischen Gurtstraffern, 2 höhenverstellbare		●	●	●	●	●	●	
	Sicherheitsgurte, Kopfstützen auf allen Plätzen		●	●	●	●	●	●	
	Airbag, für Fahrer		●	●	●	●	●	●	
	Airbag für Beifahrer (deaktivbar)	Entfall des Ablagefachs	NN01	275,-	275,-	275,-	275,-	275,-	275,-
	<b>Grip Control inkl. Hill Descent Control</b> (Bergabfahrlilfe) und Allwetterreifen 15" (bzw. 16" bei 3500+) M&S mit	nicht für e-Jumper	UF04	450,-	-	-	450,-	-	-
	Licht- und Regensensor	Nur mit VH04 oder E702	NB08	-	-	-	P	P	P
	Notbremsassistent inkl. Spurassistent	Serie bei e-Jumper 40+, inkompatibel mit K601	D403	-	-	-	660,-	660,-	660,-
<b>AFIL-Paket Plus:</b> Notbremsassistent inkl. Spurassistent, Verkehrsschilderkennung, Automatisches Fernlicht, Licht- und Regensensor	Inkludiert D403 und NB08	E702	-	-	-	960,-	960,-	960,-	
Tempomat mit Geschwindigkeitsbegrenzer	nicht für e-Jumper		●	●	●	●	●	●	
Toter-Winkel-Assistent + Außenspiegel elektrisch anklappbar	Inkludiert HU02	AO01	-	-	-	350,-	-	-	







exkl. NoVA und 20% Ust.

Serien- und Sonderausstattungen	Bedingungen	Options-Code	KOMFORT			KOMFORT + <sup>1</sup>		
			Kastenwagen	Pritsche	Fahrgestell / Kipper	Kastenwagen	Pritsche	Fahrgestell / Kipper
REIFEN	Allwetterreifen M&S mit Schneeflockensymbol - 15" für KW (ausgenommen 3500+) und Fahrgestell - 16" für Pritsche und KW 3500+	MI32	200,-	200,-	200,-	200,-	200,-	200,-
	Reifendruckkontrolle	UE01	120,-	120,-	120,-	120,-	120,-	120,-
SCHUTZ	Seitenschutzleisten, rundum		●	-	-	●	-	-
	Verzurrösen im Laderaumboden (8-10 Stück, je nach Fahrzeuglänge)		●	-	-	●	-	-
	Trennwand zum Laderaum, verblecht		●	-	-	●	-	-
	Trennwand zum Laderaum, mit Fenster (bei Version Doppelkabine)		●	-	-	●	-	-
	Trennwand zum Laderaum, mit Schiebefenster (empfohlen bei Option "Flügeltüren hinten mit beheizb. Scheiben")	PX09	70,-	-	-	70,-	-	-
AUDIO & TELEMATIK	Radiovorbereitung (Verkabelung und Antenne)		●	●	●	-	-	-
	Radio mit Bluetooth Freisprecheinrichtung und USB-Anschluss	RC59	350,-	350,-	350,-	-	-	-
	Radio mit Bluetooth Freisprecheinrichtung, Touchscreen und USB-Anschluss	Serie bei JY02 RC60	-	-	-	●	●	●
	Navigationssystem	JY02	-	-	-	350,-	350,-	350,-
	Digitaltachograph	Serie bei <a href="#">ë-Jumper 40+</a> HC09	-	-	-	550,-	550,-	550,-
SITZE	Verstellbare Kopfstützen auf allen Sitzplätzen		●	●	●	●	●	●
	2er Sitzbank, beifahrerseitig		●	●	●	●	●	●
	3er Sitzbank in der 2. Reihe bei Umbau auf Kastenwagen Doppelkabine		●	-	-	●	-	-
	4er Sitzbank in der 2. Reihe (bei Pritsche und Fahrgestell Doppelkabine)		-	●	●	-	●	●
	Fahrersitz mit Armlehne und Lendenwirbelstütze + Staufach unten dem Sitz		-	-	-	●	●	●
	Mittlere Lehne vorklappbar (Tischfunktion, Becher-/Zettelhalter)		-	-	-	●	●	●
	Einzelsitz für Beifahrer höhenverstellbar, mit Armlehne und Lendenwirbelstütze	WM08	-	-	-	70,-	70,-	70,-
Schwebesitz für Fahrer	RH16	-	-	-	350,-	350,-	350,-	
OPTIONEN FÜR SONDERBESTELLUNG	Anschlußstecker für Umbauten, 15polig		-	●	●	-	●	●
	Verstärkte Lichtmaschine (220 A)		-	●	●	-	●	●
	Verstärkte Blattfedern hinten	Inkompatibel mit UA04, Serie bei Jumper 35, 35+ und 40+ SE08	130,-	130,-	130,-	130,-	130,-	130,-
	Anhängerkupplung mit fixem Kugelkopf	nicht für <a href="#">ë-Jumper</a> AQ03	-	-	-	500,-	500,-	500,-
	Anhängerkupplung mit abnehmbarem Kugelkopf (ohne Werkzeug)	nicht für <a href="#">ë-Jumper</a> AQ05	-	-	-	600,-	-	-

● serienmäßig / xxx,- optional / P Teil eines Optionspaketes

<sup>1</sup> [ë-Jumper](#) nur als KOMFORT + verfügbar

<sup>2</sup> Nur für Doppelkabine

			Bestellcode	Preis in € exkl. MwSt.	
STANDARD		Icy Weiß	POPR	ohne Aufpreis	Stoff Darko Schwarz/Rot (35FX)
METALLIC		Artense-Grau	M0F4	650,-	
		Graphito-Grau	M0E9		
		Stahl-Grau	M0ZW		
FLOTTEN- LACKIERUNG	Liste verfügbar bei ihrem Citroën-Partner. Achtung: Längere Lieferzeit und diverse Kunststoffteile nicht in Wagenfarbe		OME0	800,-	
SONDER- LACKIERUNG			OME0	990,-	

**Apr.22**

MOTOR	BlueHDi 120 S&S	BlueHDi 140 S&S	BlueHDi 165 S&S
Abgasnorm	Euro 6d-Temp	Euro 6d-Temp	Euro 6d-Temp
Hubraum (cm <sup>3</sup> )	2179	2179	2179
Leistung kW (PS) bei U/min	88 (120) / 3500	103 (140) / 3750	121 (165) / 3750
Maximales Drehmoment Nm bei U/min	310 / 1500	340 / 1750	370 / 1750
Stop&Start System	●	●	●
<b>KRAFTÜBERTRAGUNG</b>			
max. Reichweite <sup>1</sup> (in km) nach WLTP komb.	bis zu 116		bis zu 247
Schaltgetriebe	6-Gang Schaltgetriebe		
<b>LENKUNG</b>			
Type	Servolenkung		
Wendekreis zwischen Gehsteigen (m)	11,26 (L1); 12,64 (L2)		
<b>BREMSEN</b>			
Vorne	Scheiben (innenbelüftet)		
Hinten	Scheiben		
<b>RÄDER</b>			
Reifendimension für Versionen 3000-3500	215/70 R15C		
Reifendimension für Versionen 3000-3500 mit Option Grip Control	225/70 R15C (M&S mit Schneeflockensymbol)		
Reifendimension für Versionen 3500+	215/75 R16C		
Reifendimension für Versionen 3500+ mit Option Grip	225/75 R16C (M&S mit Schneeflockensymbol)		
Kraftstoff	Diesel		

MOTOR	BlueHDi 120 S&S	BlueHDi 140 S&S	BlueHDi 165 S&S	
<b>VERBRAUCH Kastenwagen<sup>1</sup></b>	<b>L1 - L2</b>	<b>L1 - L4</b>	<b>L2 - L4</b>	
Kombiniert <sup>1</sup> (l/100km) NEFZ	5,9 - 6,2	5,8 - 6,7	5,9 - 6,6	
CO2-Emission <sup>1</sup> kombiniert (g/km) NEFZ	154 - 163	153 - 175	154 - 174	
Kombiniert <sup>1</sup> (l/100km) WLTP	8,4 - 9,0	8,5 - 10,0	8,7 - 9,9	
CO2-Emission <sup>1</sup> kombiniert (g/km) WLTP	222 - 236	224 - 264	229 - 260	
<b>1) Die angegebenen Werte zur Reichweite und zum Stromverbrauch entsprechen</b>		<b>L2 - L4</b>	<b>L4</b>	
Kombiniert <sup>1</sup> (l/100km) NEFZ	--	--	7,1	
CO2-Emission <sup>1</sup> kombiniert (g/km) NEFZ	--	--	186	
Kombiniert <sup>1</sup> (l/100km) WLTP	--	--	9,9 - 11,2	10,3 - 10,8
CO2-Emission <sup>1</sup> kombiniert (g/km) WLTP	--	--	261 - 293	269 - 284
<b>VERBRAUCH Pritsche<sup>1</sup></b>	<b>L2</b>	<b>L1 - L4</b>	<b>L3 - L4</b>	
Kombiniert <sup>1</sup> (l/100km) NEFZ		7,1		
CO2-Emission <sup>1</sup> kombiniert (g/km) NEFZ		186		
Kombiniert <sup>1</sup> (l/100km) WLTP	11,9	10,3 - 11,6	10,8 - 11,1	
CO2-Emission <sup>1</sup> kombiniert (g/km) WLTP	313,0	269 - 304	284 - 291	
Kraftstoff		Diesel		
Tankinhalt ca. (l)		90		
<b>FAHRLEISTUNGEN</b>				
Höchstgeschwindigkeit (km/h)	155	160	160	
Beschleunigung 0-100 km/h (Sec.)		n.d.		

1) Verbrauchswerte:

Seit dem 1. September 2017 werden bestimmte Neuwagen nach dem weltweit harmonisierten Prüfverfahren für Personenwagen und leichte Nutzfahrzeuge (Worldwide harmonized Light vehicles Test Procedure, WLTP), einem neuen, realistischeren Prüfverfahren zur Messung des Kraftstoffverbrauchs und der Co2-Emissionen, typgenehmigt. Seit dem 1. September 2018 ersetzt WLTP das bisherige NEFZ (Neuer Europäischer Fahrzyklus) Prüfverfahren. Die hier angegebenen Verbrauchs- und Co2-Emissionswerte wurden nach dem gemäß VO (EG) Nr. 715/2007 und VO (EU) Nr. 2017/1151 ermittelt. Diese Werte werden zu Ihrer Information zusätzlich zu den davor genannten offiziellen Verbrauchs- und Co2-Emissionswerten (nach NEFZ) angegeben und sind nicht mit diesen zu verwechseln. Alle NEFZ-Werte finden Sie in der Übersicht der technischen Daten. Wegen der realistischeren Prüfbedingungen sind die nach dem WLTP gemessenen Kraftstoffverbrauchs- und CO2-Emissionswerte in vielen Fällen höher als die nach dem NEFZ gemessenen. Die angegebenen Werte beziehen sich auf ein Fahrzeug in Serienausstattung und sind ausschließlich als Richtwerte zu verstehen. Bitte beachten Sie, dass sich die angegebenen Werte aufgrund unterschiedlicher Spezifikationen oder Sonderausstattungen unterscheiden bzw. erhöhen können. Kraftstoffverbrauch und Co2-Emissionen hängen in der Praxis zudem vom Fahrverhalten und anderen nicht-technischen Faktoren wie z.B. Straßen-, Verkehrs- und Witterungsverhältnissen ab, sodass sich abweichende Werte ergeben können.

MOTOR	Elektromotor 96 kW (120 PS)	
	Batterie 37 kWh	Batterie 70 kWh
Abgasnorm	Frontantrieb	
Getriebe	Automatik-Elektroantrieb mit fester Getriebeübersetzung	
Max. Leistung in kW (PS)	96 (120)	
30-Minuten-Leistung in kW (PS)	n.d.	
Max. Drehmoment in Nm	n.d.	
<b>Lithium-Ionen-Batterie</b>		
max. Reichweite <sup>1</sup> (in km) nach WLTP komb.	bis zu 116	bis zu 247
Stromverbrauch in kWh/100 km nach WLTP, komb.	n.d.	
CO2-Emission in g/km, kombiniert	n.d.	
<b>Batterie-Ladeoptionen</b>		
Wall Box, 3-phasig, ca. 22 kW	ca. 5 Std.	ca. 6 Std.
Öffentliche Ladestation, ca. 50 kW	ca. 1 Std.	
<b>FAHRLEISTUNGEN (nur Fahrer)</b>		
Höchstgeschwindigkeit (km/h)	110	90 bis 110
Beschleunigung 0–100 km/h (s)	n.d.	
Elastizität 80–120 km/h (s)	n.d.	
<b>RÄDER</b>		
Reifendimension für Versionen 3500+	215/75 R16C	
Reifendimension für Versionen 4000+	225/75/R16C	

1) Die angegebenen Werte zur Reichweite und zum Stromverbrauch entsprechen dem WLTP-Prüfverfahren, auf dessen Grundlage Neufahrzeuge seit 1. September 2018 typgenehmigt werden. Die realen Werte können aufgrund der tatsächlichen Gebrauchsbedingungen und/oder anderen Einflussfaktoren abweichen, wie insbesondere der Geschwindigkeit, den klimatischen Bedingungen an Bord des Fahrzeugs, dem Fahrverhalten und der Außentemperatur. Die Aufladedauer ist insbesondere von der Leistungsstärke der Ladevorrichtung an Bord des Fahrzeugs, dem Ladekabel sowie dem Modell und der Leistungsstärke des Ladepunkts abhängig. Bitte kontaktieren Sie Ihren Händler für weitere Informationen.

	Aufbau	Höchstzul. Gesamtgewicht (kg)	Motor	Masse des Fahrzeugs minimal* (kg)	Nutzlast maximal* (kg)	Max. höchstzulässige Achslast (kg)		Technisch zulässige Gesamtmasse der Fahrzeugkombination im
						vorne	hinten	
Kastenwagen	30 L1H1	3000	BlueHDi 120	2098	902	1680	1650	5500
	30 L2H2	3000	bis zu 247	2163	837			
	33 L1H1	3300	BlueHDi 120	2098	1202	1800	1900	5800
		3300	BlueHDi 140	2113	1187			
	33 L1H2	3300	BlueHDi 140	2143	1157	1870	2000	6000
	33 L2H1	3300	BlueHDi 140	2153	1147			
	33 L2H2	3300	BlueHDi 140	2178	1122	1870	2000	6000
	35 L2H1	3500	BlueHDi 140	2160	1340			
	35 L2H2	3500	BlueHDi 140	2185	1315	1870	2000	6000
		3500	BlueHDi 165	2190	1310			
	35 L3H2	3500	BlueHDi 140	2235	1265	1870	2000	6000
		3500	BlueHDi 165	2240	1260			
	35 L3H3	3500	BlueHDi 140	2253	1247	1870	2000	6000
	35+ L1H1	3500	Batterie 37 kWh	2410	1090			
	35+ L2H2	3500	BlueHDi 165	2225	1275	2100	2400	6500
		3500	Batterie 37 kWh	2460	1040			
	35+ L3H2	3500	BlueHDi 140	2270	1230	2100	2400	6500
		3500	BlueHDi 165	2275	1225			
	35+ L3H3	3500	Batterie 70 kWh	2790	710	2100	2400	6500
		3500	BlueHDi 165	2290	1210			
	35+ L4H2	3500	BlueHDi 140	2312	1188	2100	2400	6500
		3500	BlueHDi 165	2317	1183			
	35+ L4H3	3500	Batterie 70 kWh	2835	665	2100	2400	6500
		3500	BlueHDi 140	2332	1168			
	35+ L4H3	3500	BlueHDi 165	2337	1163	2100	2400	6500
		3500	Batterie 70 kWh	2835	665			
	40+ L3H2	4005	Batterie 70 kWh	2835	1170	2100	2400	6500
	40+ L4H2	4005	Batterie 70 kWh	2880	1125			
40+ L4H3	4005	Batterie 70 kWh	2880	1125	2100	2400	6500	

Anhängelasten NFZ	3000 (3,0t)	3300 (3,3t)	3500 (3,5t)	3500 (3,5t+) verstärkte HA
Höchstzul. Anhängelast gebremst / ungebremst	2500 / 750			3000 / 750
Maximale Stützlast	100			120
Max. Dachl. H1 / H2 (incl. Gew. Dachgal. ~50 kg)	150			
Höchstzul. Achslast vorne	1680 / 1650	1800 / 1900	1870 / 2000	2100 / 2400

\*) Die Masse des Fahrzeugs beinhaltet das Leergewicht des Fahrzeugs inkl. Serienausstattung, das Gewicht des Fahrers (Annahme 75kg), sowie das Gewicht eines zu 90% gefüllten Kraftstofftanks. Durch Mehrausstattungen erhöht sich das Leergewicht, wodurch die max. Nutzlast verringert wird.

Alle Angaben (kg) dieser Seite sind Richtwerte und können aufgrund der Vielfalt der Varianten und Optionen teilweise schwanken, insbesondere bei Einzelgenehmigungen. Optionen verändern Eigengewichte und Nutzlasten.



Aufbau	Höchstzul. Gesamtgewicht (kg)	Motor	Masse des Fahrzeugs minimal* (kg)	Nutzlast maximal* (kg)	Max. höchstzulässige Achslast (kg)		Technisch zulässige Gesamtmasse der Fahrzeugkombination im beladenen Zustand (kg)
					vorne	hinten	

Fahrgestell Einzelkabine	35+ L2(S)	3500	BlueHDi 140	1897	1603	2100	2400	6500
		3500	Batterie 70 kWh	2485	1015			
	35+ L3	3500	BlueHDi 140	1917	1583			
		3500	Batterie 70 kWh	2485	1015			
	35+ L4	3500	BlueHDi 165	1922	1578			
		3500	bis zu 247	#N/A	#N/A			
40+ L3	4005	Batterie 70 kWh	2420	1585				
40+ L4	4005	Batterie 70 kWh	2430	1575				

Fahrgestell Doppelkabine	35 L3	3500	BlueHDi 140	2089	1411	1850	2000	6000
	35+ L3	3500	Batterie 70 kWh	2710	790			
	35+ L4	3500	BlueHDi 165	2134	1366	2100	2400	6500
	40+ L3	4005	Batterie 70 kWh	nd	nd			

\*) Die Masse des unvollständigen Fahrzeugs beinhaltet das Leergewicht des Fahrzeugs inkl. Serienausstattung, das Gewicht des Fahrers (Annahme 75kg), sowie das Gewicht eines zu 90% gefüllten Kraftstofftanks. Durch Mehrausstattungen erhöht sich das Leergewicht, wodurch die max. Nutzlast verringert wird.

Aufbau	Höchstzul. Gesamtgewicht (kg)	Motor	Masse des Fahrzeugs minimal* (kg)	Nutzlast maximal* (kg)	Max. höchstzulässige Achslast (kg)		Technisch zulässige Gesamtmasse der Fahrzeugkombination im beladenen Zustand (kg)
					vorne	hinten	

Kipper	35 L2 (verstärkte Blattfedern)	3500	BlueHDi 140	2338	1162	1850	2000	6000
--------	--------------------------------	------	-------------	------	------	------	------	------

Pritsche Einzelkabine	33 L1	3200	BlueHDi 140	2058	1142	1800	1900	5700
	33 L2	3300	BlueHDi 140	2103	1197	1800	1900	5800
	35 L3	3500	BlueHDi 140	2165	1335	1870	2000	6000
	35+ L4	3500	BlueHDi 140	2235	1265	2100	2400	6500
3500		BlueHDi 165	2240	1260				

Pritsche Doppelkabine	33 L2	3330	BlueHDi 140	2232	1098	1850	1900	5800
	35 L3	3500	BlueHDi 140	2299	1201	1870	2000	6000
	35+ L3	3500	BlueHDi 140	2334	1166	2100	2400	6500
		3500	BlueHDi 165	2339	1161			
	35+ L4	3500	BlueHDi 140	2374	1126			
		3500	BlueHDi 165	2379	1121			

Anhängelasten NFZ	3000 (3,0t)	3300 (3,3t)	3500 (3,5t)	3500 (3,5t+) verstärkte HA
Höchstzul. Anhängelast gebremst / ungebremst	2500 (2000 bei Blue HDi 120) / 750			3000 / 750
Maximale Stützlast Anhänger	100			120
Max. Dachl. H1 / H2 (incl. Gew. Dachgal. ~50 kg)	150			
Höchstzul. Achslast vorne / hinten	1630 / 1650	1750 / 1900	1850 / 2000	2100 / 2400

\*) Die Masse des Fahrzeugs beinhaltet das Leergewicht des Fahrzeugs inkl. Serienausstattung, das Gewicht des Fahrers (Annahme 75kg), sowie das Gewicht eines zu 90% gefüllten Kraftstofftanks. Durch Mehrausstattungen erhöht sich das Leergewicht, wodurch die max. Nutzlast verringert wird. Alle Angaben (kg) dieser Seite sind Richtwerte und können aufgrund der Vielfalt der Varianten und Optionen teilweise schwanken, insbesondere bei Einzelgenehmigungen. Optionen verändern Eigengewichte und Nutzlasten.

**Apr.22**

Auf Basis KASTENWAGEN / KASTENWAGEN DOPPELKABINE L1 – L4:

Ihr Citroën Partner informiert Sie gerne über die zahlreichen Innenraum-Ausbaumöglichkeiten von Sortimo

max. Reichweite<sup>1</sup> (in km) nach WLTP bis zu 116

bis zu 247

### **SoboGrip – der rutschhemmende Fahrzeugboden**

Der 9mm starke und unverwüstliche Montage- und Ladungssicherungsboden ist für den rauen Alltag gemacht und passgenau auf Ihr Fahrzeug abgestimmt. Die genoppte Beschichtung ist richtungsneutral und kratzbeständig.



Alle Vorteile auf einen Blick:

- 9mm starker und wasserfest verleimter Boden aus nordischer Birke
- Extrem Kratz- und schlagfest sowie feuchtigkeitsresistent
- Leicht zu reinigen
- Passgenau auf Ihr Fahrzeug abgestimmt
- Schutz der Eingangskanten durch hochwertige Aluleisten
- Kein Durchbohren der Fahrzeugkarosserie nötig

### **SowaFlex – Die Seitenwand- und Flügeltürverkleidung**

Die enorm stoß- und kratz feste Wandverkleidung SowaFlex schützt den Laderaum Ihres Fahrzeugs und wiegt aufgrund Ihres Leichtbau-Wabenmaterials dabei 60% weniger als vergleichbare Holzverkleidungen. Die Verkleidung kann einfach und problemlos an den originalen Anbindungspunkten im Fahrzeug verbaut werden.



Alle Vorteile auf einen Blick:

- 60% leichter als Holz
  - Beständig gegen Feuchtigkeit und Chemikalien
  - Leicht zu reinigen
  - Passgenau auf Ihr Fahrzeug abgestimmt
- Schützt das Fahrzeug vor Beschädigungen

### **Sortimo Verzurrstangenenset – Die Basis für einfache Ladungssicherung**



Mit dem Sortimo Verzurrstangenenset für Ihr Fahrzeug schaffen Sie die Basis für professionelle und gesetzkonforme Ladungssicherung. Dieses besteht aus:

- 2 Verzurrgurte ProSafe (Länge 3,5m) inkl. Befestigung
- 1 Verzurrgurttasche zur Aufbewahrung
- 2 Spannstangen Aluminium (2m) inklusive Adapter
- Zusatzoption Radkastenverkleidung

Damit sind Sie selbst bei scharfen Kurven oder starken Bremsungen auf der sicheren Seite sind!



m

IHR CITROËN-PARTNER  
BERÄT SIE GERNE  
ÜBER DAS  
AKTUELLE CITROËN-DIENSTLEISTUNGSPAKET.

1

Dieser Prospekt dient ausschließlich als unverbindliche Information. Aufgrund international unterschiedlicher Zulassungsbestimmungen können einzelne CITROËN-Modelle in Ausführung und Ausstattung von den hier vorgestellten Fahrzeugen abweichen. Bei allen technischen Leistungsdaten handelt es sich um Werksangaben. Darüber hinaus behält sich CITROËN Konstruktions- und Ausstattungsänderungen an den Produkten ohne vorherige Ankündigung vor. Informieren Sie sich bitte bei Ihrem CITROËN-Partner über das für Österreich gültige CITROËN-Angebot.

if

Druckfehler vorbehalten. Stand April 2022

